

TABELA	
PASOWANIE	ODCHYLENIE

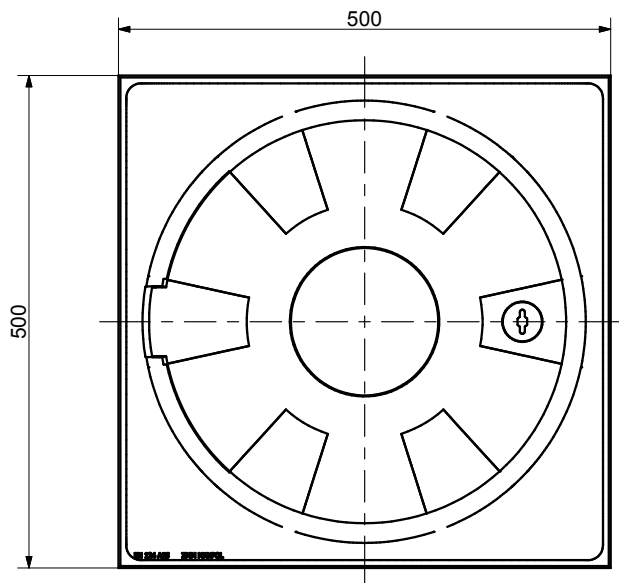
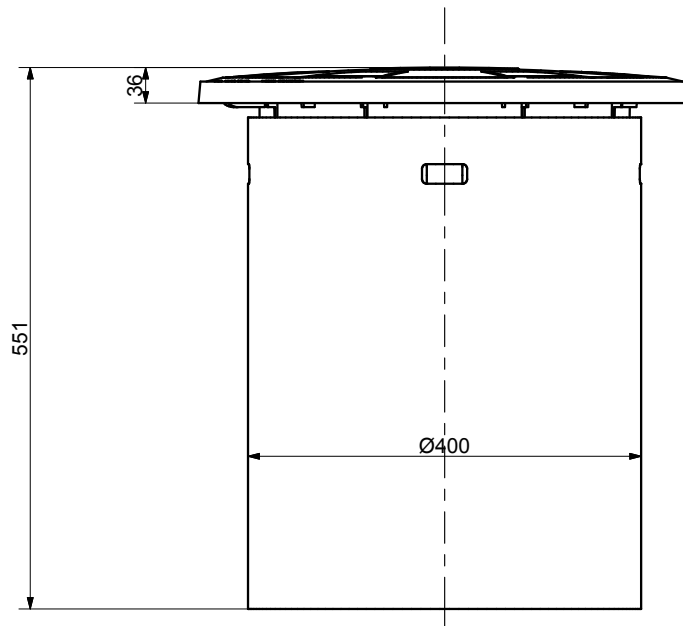

Wyrób <b>Zwieńczenie studzienki z</b>			Nr wyrobu		<b>ZMM MAXPOL</b> ZAKŁAD PRACY CHRONIONEJ Andrzej Polak 35-206 Rzeszów AL.L.Okulickiego 16c tel./fax 017 863-04-52 www.zmm-maxpol.pl
Podzespół <b>pokrywa 500</b>			Nr detalu		
Nazwa części <b>Zwieńczenie studzienki z</b>			Nr części <b>H.0200.00</b>		
Konstruował <b>Frączak</b>			Zatwierdził	Data: 10-12-2015	
Materiał	Skurcz	Masa <b>12,2 Kg</b>	Szt	HRC	Podz
					Arkusz <b>1</b>
					Format <b>A4</b>